

# Stammdatenliste

# N 108 874 01

Änderungsstand:	25.01.2021		
Teilnummer:	N 108 874 01	KVS-Konstruktionsstand:	
Nur gültig mit Zeichnung:	N 108 874 , Blatt 1	Zeichnungsdatum:	25.01.2021
KVS-Version (Zeichnung):	1	KVS-Produktartenart (Zeichnung):	TZV

Eigentümer:	Volkswagen AG
Copyright:	Bei Uebermittlung schutzfaehiger Informationen behaelt sich die VOLKSWAGEN AG alle Rechte fuer den Fall der Patenterteilung vor. Jede Verfuegungsbefugnis inkl. Kopier- und Weitergaberecht, bei uns. Genehmigung von Erstlieferung und Aenderung nach VW 011 55. In case of communicating patentable information all rights arising in the event of a patent grant remain with VOLKSWAGEN AG. All rights of disposition, particularly for copying or distributing, are reserved. Approval for initial supply and modifications according to VW 011 55. The English translation is believed to be accurate. In case of discrepancies the German version shall govern.
Benennung:	<b>VERSCHLUSSSCHRAUBE</b>
Title:	<b>SCREW PLUG</b>
Kurzbezeichnung:	<b>M12x1.5</b>

Werkstoff:	4.8, Festigkeitsklasse 4.8
Oberflaechenschutz:	r645, Zink/Nickel-Überzug, passiviert, versiegelt, Gleitmittel, silberfarbig, TL 244
Gewicht (errechnet):	6 g/Stueck
Ausfuhrungsbesonderheit:	KLD Dichtende Rundumbeschichtung -TL195-VW 604 24 K Kegelkuppe - VW 604 24
Eigenschaft:	Gewinde nach DIN158-1
Prüfung:	
FAKOM-Kennzeichen:	
Halbzeug:	
Fertigungsanweisung:	
Kennzeichnung:	
Anlieferung:	
Sicherheitsdokumentation:	
Normnummer:	DIN906
Unterlagen:	VW52000 VW01043 VW91101

Erstellende Abteilung:	
Sachbearbeiter/Telefon:	Herr Juelge Tel:+49 5361 9 35083
Ersteller Zeichnung:	

## Änderungen

Datum	Beschreibung der Änderung
25.01.2021	Zeichnungsdatum war falsch
25.01.2021	Zeichnungsdatum war 14.02.2021
25.01.2021	Vorherige SDL: V.1 vom 14.01.2021

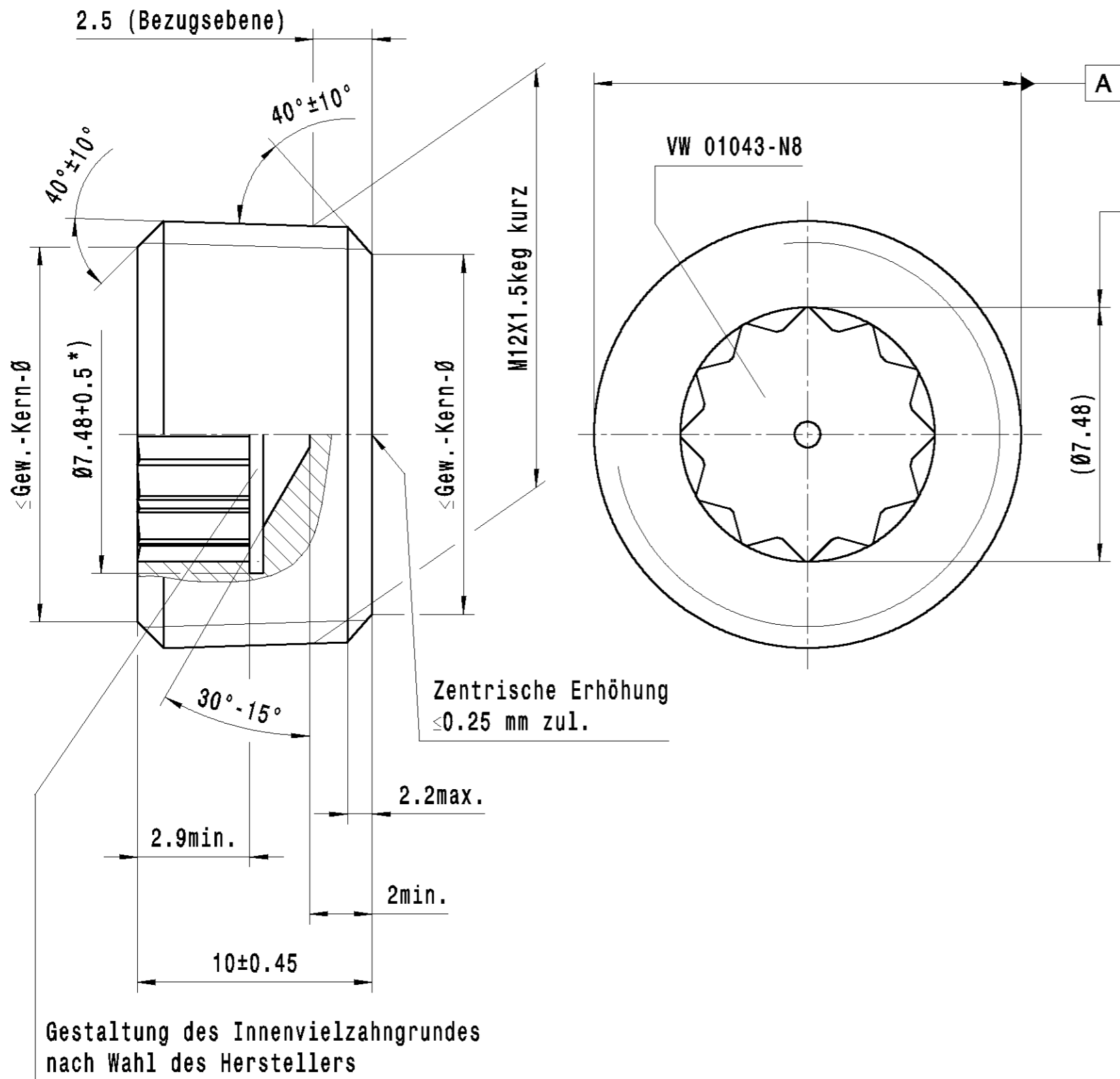

⊙ Ø0.54 A

Nr. No.	Datum Date	Geändert Changed	Genehmigt Appr.	Beschreibung der Änderung und Änderungsterminschlüssel Revision record and change date code
---	25.01.21	We	Jue	

© Volkswagen AG behält sich alle Rechte vor. Das gilt insbesondere fuer Erfindungsrechte, Know-how, Urheberrechte und Namensrechte sowie fuer das Recht, diese als gewerbliche Schutzrechte anzumelden. Jede Veruegungsbefugnis incl. Kopier- und Weitergaberecht liegt bei uns. Genehmigung von Erstlieferung und Änderung nach VW 01155.

© Volkswagen AG reserves all rights, including without limitation rights of invention, know-how, copyrights, rights to names, and the right to apply for industrial property rights. All rights of use and exploitation including the right to copy and disseminate or distribute reside with us. Approval of first delivery and changes in accordance with VW 01155. The English translation is believed to be accurate. In case of discrepancies the German version controls.

Masstab Scale	Zeichnungs-Nr. Drawing-no.	Format D.size
ohne Masstab	N 108 874	A3
		Blatt Sheet
		1
		von of
		1

Teilekennzeichnung nach VW 10500 / Parts marking acc. to VW 10500

Bestellunterlage besteht aus Stammdatenliste (SDL) bzw. Multistammdatenliste (MSL) und vereinfachter Zeichnung (TZV).  
The order document consists of a master data list (SDL) or a multi master data list (MSL) and a simplified part drawing (TZV).

Alle Masze gelten fuer das Fertigteil einschliesslich Oberflaechenschutz. All dimensions apply to the finished part including surface protection. Oberflaechenrauheit Surface texture VW 13705 Werkstueckkanten Edge finish VW 01088 Tolerierung: Unabhaengigkeitsprinzip nach VW 01054 Tolerancing: independency principle acc. to VW 01054

Form FE 502c 11.18 { ( ) Hilfsmasz Auxiliary dim. [ ] Kontrollmasz Control dim. ( ) Ausfallmasz Temporary dim. □ Theoretisch exaktes Masz Theoretically exact dim. } Beschreibung siehe Description see VW 01054

Gestaltung des Innenvielzahngrundes nach Wahl des Herstellers  
\*) gilt nur für gedrehte Ausführung